

石川県中小企業団体中央会

Facebookページ

facebook

メールアドレス

石川県中央会 facebook

で 検索

アカウント登録

Facebookを使うと、友達や同僚、同級生、仲間たちとつながりを深められ、Facebookの最新機能や、スマートフォンからもアクセスできます。

石川県中小企業団体中央会

いいね!

ファン登録をお願いします。

★より身近な情報提供を行います。
★アンケートなどを行って、より充実した情報を発信します。
※なお、ファン登録を行うためには、Facebookアカウントを取得(無料)する必要があります。

石川県中央会
フェイスブック
ページ
掲載事例の
ご紹介

石川県中央会報 2018 No.4
平成30年11月発行

Ishikawa
Federation of
Small Business
Associations

石川県中央会報

2018
No. 4

トピックス

第70回中小企業団体全国大会(京都府)へ参加



＝第70回中小企業団体全国大会(京都府)へ参加＝
京都府京都市 上七軒歌舞練場及び西陣織会館にて、第70回
中小企業団体全国大会が開催され、本県より総勢27名にて
参加した。会場では、芸舞妓など京都らしいアトラクションなどが
行われた。【詳細は8ページ記事】



石川県中小企業団体中央会
<http://www.icnet.or.jp>

石川県中小企業団体中央会
〒920-8203 金沢市鞍月2丁目20番地 石川県地域産業振興センター新館5F
TEL (076) 267-7711 (代表) FAX (076) 267-7720
URL <http://www.icnet.or.jp> E-mail chukai@icnet.or.jp (代表)

巻頭ゼミナール

- 02 生産性向上に中小企業はどう取り組むか
神戸国際大学経済学部 教授 中村 智彦 氏
- 05 知的財産権あれこれ ～人気商品と特許発明～
みさき国際特許事務所 代表・弁理士 横井 敏弘 氏

トピックス

- 08 第70回中小企業団体全国大会(京都府)へ参加

中央会事業だより

- 10 ～地域の話題“まち塾”只今、開催中です!～
- 12 本年度 実施する取引力強化推進事業の概要
- 13 東急ハンズ金沢店で販売されました
インテリアフラワー研究会『観葉九谷デコボット』
- 13 石川県中小企業団体事務局協議会
～奈良へ視察研修を実施～
- 14 決算書セミナーを開催
～決算書のやさしい見方と活かし方～
- 14 第33回組合交流ゴルフ大会を開催
～16組が参加し、ナイスショット!～
- 15 石川県中小企業青年中央会「人材養成塾 Fight!」を開催
～石川県施策と事業承継について～
- 15 「地方銀行フードセレクション2018」に出展
～ものづくり補助金フォローアップ事業～

News(会員関係)

- 16 新聞掲載記事より
[輪島温泉宿泊業協同組合、山中木製漆器協同組合]

組合情報

- 16 組合運営Q&A 「事務所移転の法的手続きについて」
- 17 Pick up! 全国の先進組合事例
生き生き事業協同組合(長崎県)
女性異業種協同組合～生き生きセカンドライフサポート

お知らせ

- 18 県内の情報連絡員報告(9月)
- 20 個別専門相談室開催のご案内
- 20 会報読者アンケート プレゼントクイズ当選者紹介!
- 26 くみWai広場 [石川県シーリング工事業協同組合]



生産性向上に中小企業はどう取り組むか

中村 智彦 氏
神戸国際大学経済学部 教授

一昨年辺りから、にわかに「生産性」という言葉が流行中である。しかし、枝葉末節のところでは取り上げられることが多く、実際の経営にどう反映するのか、中小企業経営者としては疑問も多いところだろう。

・そもそも生産性とは

生産性とは、「生産諸要素の有効利用の度合い」(ヨーロッパ生産性本部)である。日本生産性本部のホームページをみると、「生産性=産出/投入」で算出するとされている。

生産性には、様々な種類があるが、経営者にとって重要なのは「労働生産性」と呼ばれるものである。「労働投入量1単位当たりの産出量・産出額」で表す。労働者一人当たり、もしくは労働時間1時間当たりで、産出された成果で計算する。つまり、「労働生産性を向上させる」というのは、同じ人数の労働者、労働時間で、より多くの生産量を可能にする、あるいはより少ない人数と労働時間で従来と同様の生産量を可能にするかということの意味する。

従業員の労働時間をより長くして、生産量を増やしたとしても、それは労働生産性を向上したことにはならないのである。

・低い日本の生産性

日本の生産性の低さがしばしば問題になる。図1は、2015年度のドイツの生産性を100として日本のそれと比較したものである。日本が国際競争力を持っているのは、「機械・電機・情報通信機器」、「石油・石炭」、「輸送用機械」、「金融・保険」、「化学」といった分野である。さらに「運輸・郵便」辺りまでは、国際的にみても生産性は高いと言える。

ところが、「宿泊・飲食」以降は、非常に低い生産性を示している。特に「卸・小売り」においては、ドイツの3割程度の生産性しかないことが判る。

こうした低い生産性の原因は、さまざま

に分析されており、簡単にこれだというわけにはいかない。しかし、経営者としては、この状態のまま放置しておくことは大きな危険性があることは自覚する必要がある。

・低い生産性=低賃金労働

最も大きな問題は、低い生産性が意味しているところである。生産性が低ければ、当然ながら低賃金労働にならざるを得ず、結果として求人難に陥りやすいと言える。

さらに、低い生産性を補おうとするために、誤った手法を取り勝ちである。最も誤った手法は、長時間労働、それもいわゆる「サービス残業」として賃金の不払いによる労働時間の延長である。冒頭で述べたように、投入を多くしても、産出量が同じもしくは低下するのであれば、生産性は向上しない。

仮に経営者が、誤った判断を行い、長時間労働や賃金未払いによる残業、休暇の未取得などを強制し、それによって産出量を維持もしくは増加させたでしょう。経営者から見た場合の見かけの投入量は同じで、産出量が増加する。しかし、それは本来、投入すべきものを不法に投入していないだけの「見せかけの生産性」向上である。

さらに、こうした状況が続けば、従業員の不満や批判が増加することになる。実は、このことが次第に経営を蝕んでいくことになる。



図1：生産性比較 (出典：日本生産性本部)

・できる奴からやめていく

経営者にとっての「見せかけの生産性」が向上したのとしても、それは賃金や労働条件の悪化によるものだとすれば、従業員の労働の質の低下や退職を誘引することになる。

しばしば「できる奴からやめる」と言われるように、近年のように転職市場が成長し、転職に多くの人が抵抗感をなくしている状況にあっては、同業他社や異業種への転職者を出すことになる。

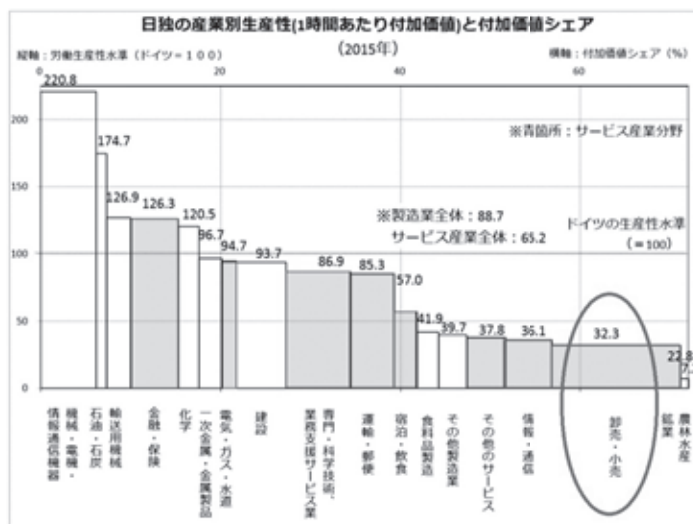
生産性の向上に取り組み、給与水準や労働環境の改善に取り組む企業が出てきている中で、「どこの会社も一緒」、「この業界では普通」といった説得は全く意味を為さなくなっている。

・営業時間の短縮と休日の増加が、売り上げ減少につながらない理由

ある大手外食チェーン店では、かつてはすべての店舗で実施していた24時間営業をこの10年間で全廃した。営業時間を大幅に短縮した体制で、すでに2年が経過している。

「実は営業時間の短縮に対しては、意外なことに現場の従業員からの方が懸念が多く寄せられた。」と同社の幹部社員は説明する。各店舗の店長クラスの従業員からすれば、売り上げノルマはそのまま営業時間を大幅に短縮されるだけではなく、年中無休だったものが店休日まで設けることに大きな不安があったのだ。「本社サイドでも導入にあたって、売り上げは5%程度は低下するものと試算していた。」

ところが、結果は大きく違った。営業時間の短縮によって、来店客数は3%程度の減少を見た。ここまでは予想通りだったが、売り上げは3%増加、利益も同様に増加した。その理由は、客単価の増加である。

同社では、その理由を従業員へのアンケートなどで分析した。「入社以来、家族で過ごす時間がなかったが、最近では家でゆっくりできる時間ができた。」「初めて家族で初もうでにでかけられた。」と言ったアンケートへの回答が、それを示しているとその幹部社員が言う。

・CSばかりに気を採られ、ESを置き去りにすると

日本の企業は「お客様は神様である」という標語の下に、CS=顧客満足 (customer satisfaction) の充実に力を入れてきた。ところが、このCSこそが

曲者であり、誤った手法を導入することで、生産性を押し下げてきた。長時間営業、低価格、モンスタークレイマーへの対応などを可能にするためにES=従業員満足 (employee satisfaction) を犠牲にしてきた。

実は、最近の調査や研究でも、このCSとESは比例するものであることが明らかになってきている。つまり、一時的なCSの改善のために、ESを犠牲にすれば、長期的には優秀な従業員の退職や、従業員の士気の低下を招き、最終的には大幅なCSの低下を招く。

実際にここ十年ほどの間で、過労死や大量の退職者を発生させた外食企業などでは、店舗でのサービスレベルや衛生状態の低下、さらに従業員のモラル・ハザードを起こし、社会問題になった事例が複数出たことは、経営者の方々には記憶に新しいはずだ。

・キャッシュレスに取り組む企業の増加

こここのところ、急速にキャッシュレスに取り組む企業が増加していることにも、経営者の方々は気が付いているはずだ。多くの解説記事では、その理由として「日本以外での諸外国でのキャッシュレスの増加」、「そうした諸外国からの外国人観光客 (インバウンド) の増加」、「鉄道系などのICカードによる支払いをする若い世代の増加」などが挙げられている。

ところが、やはりこうしたキャッシュレスの導入を進めている外食企業の幹部社員は、全く別の理由



図2：支払いは現金が使えない。クレジットカード、ICカード、ネット支払いのいずれかだ。

を挙げた。

外食産業の店舗において、もっとも大きな問題は長時間労働である。そこで、この企業では各店舗の店長など管理職の労働時間を徹底的に分析した。その結果、最も時間がかかり、退勤時間を遅らせている作業が閉店業務、特に金銭出納とその報告業務であることが判明した。

各店舗で一日の営業が終了し、一日の金銭出納を縮めるのであるが、平均でも約40分程度、長い場合では2時間程度かかっているケースもあったという。その結果、帰宅時間が大幅に遅れる原因となっていた。経理部門や現金を扱う部門に勤務した経験がある人には理解できることであるが、わずか数十円、数円計算が合わないために、再計算や調査に大幅な時間がかかることは珍しいことではない。

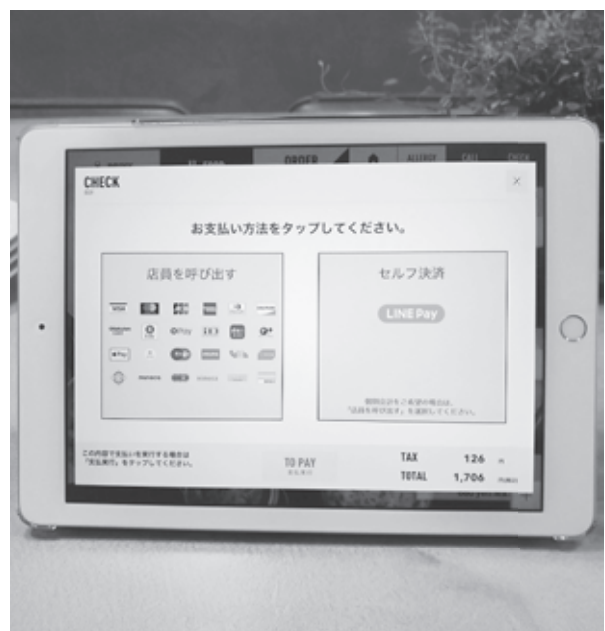
「要するにこの作業が軽減されれば、無駄な残業や居残りの必要が無くなる。さらに現金を扱うことがなくなれば、本部への報告業務は大幅に圧縮される。」

実はこのキャッシュレス化への取り組みは、従業員の労働時間の短縮が大きな目的、すなわち労働生産性の向上への取り組みが大きな理由なのだ。

・ 中小企業としてどう取り組むか

中小企業の場合、大企業よりも経営者の裁量が大きな影響を及ぼす。経営者が発想を変えることができなければ、「働き方改革」も「生産性向上」も絵に描いた餅でしかなくなる。

自社従業員の労働時間がなぜ長時間になり、従業員の不満が募っているのか、その原因を分析する必要がある。単純に「求人しても人が来ない。人員不足だから仕方ない」と片付けているのでは、さらな

る退職者を生み出すだけでなく、働いている従業員の士気を低下させ、さらには求人をして悪評から応募者も集まらないことになる。

事例に挙げたように、従業員の労働時間を分析することで、無駄な部分はどこなのか、機械化や簡略化できない箇所について大胆に取り組みなくては、生き残れない状況になっている。経営者の中には、「従業員がいるのだから、あれもこれもやらせればよい。どうせタダだ。」という発言をする人がいるが、大きな間違いで、外注や機械化をする方がコストを大幅に低減させ、従業員の無駄な労働時間を削減できることも多い。

こうした外注や機械化、簡略化は、従来は生産現場を中心に考えられてきたことであるが、現在ではむしろ営業、販売、総務、配送、倉庫などすべての部分で進められている。中小企業の場合、どうしても先代、先々代から同じやり方でやってきたからと無批判に継続している業務が存在する。しかし、老舗企業が生き残ってきたのは、ただひたすらに古い経営手法や生産手法を守ってきたからではない。困難に直面した時に、経営者が大胆な発想で、それらを改革してきたからである。

幸いなことに、ITやIOTの進展によって、省力化や機械化のソフトや機器類の価格は低下しており、かつては大企業しか導入できなかった機械やソフトなどを中小企業でも導入できるようになっている。

一部では2018年下半年から景気の減速を予想する意見が出てきている。平成時代もいよいよ終わる。次の時代への橋をかけるためにも、自社の「生産性向上」を真剣に取り組むタイミングではないか。

中村 智彦 (なかむら ともひこ)

【ホームページ】
<http://monodukuri.jp/>

【常勤】
神戸国際大学経済学部 教授

【非常勤】
関西大学商学部 非常勤講師
日本福祉大学経済学部 非常勤講師

【専門】
中小企業論
地域経済論



【略歴】

1964年 東京都生まれ
1988年 上智大学文学部卒業
2000年 名古屋大学大学院国際開発研究科博士課程修了(学術博士・名古屋大学)

【活動】

愛知県「愛知ブランド」認定委員
京都府向日市ふるさと創生計画委員会座長
東京都北区産業活性化ビジョン検討委員会副委員長
山形県川西町第5次総合計画アドバイザー
やまがた里の暮らし大学校「まめ学部」学部長
<http://www.facebook.com/mamenoarumachi>



知的財産権あれこれ ～人気商品と特許発明～

横井 敏弘 氏

みさき国際特許事務所 代表・弁理士

1. インスタントラーメンと特許発明

2018年10月1日から、NHK朝の連続テレビ小説「まんぶく」が始まりました。昭和33年にインスタントラーメンを発売し、大成功を収めた夫婦の物語ですが、モデルとなっているのが、日清食品株式会社の創業者・安藤百福さん（1910-2007）と妻の仁子さんです。百福さんは以前の朝ドラ「てるてる家族」のラーメン博士のモデルにもなりました。様々な事業を手がけた起業家でしたが、戦後の焼け跡の屋台に一杯のラーメンを求めて長い行列を作る人々の姿が脳裏から離れず、「もっと手軽にラーメンを食べられないものだろうか」という思いから、家でおいしく手軽に食べられるインスタントラーメンの開発に至ったようです（チキンラーメンのHPより）。

おいしいこと・簡単に調理できる・長い間保存できる・手頃な価格・衛生的で安全、という5つの原則を掲げた商品開発の結果、特許第299524号（発明の名称：即席ラーメンの製造法、登録日：昭和37年6月12日）、特許第299525号（発明



（日清食品グループホームページより）

の名称：味付乾麺の製法、登録日：昭和37年6月12日）を取得しました（日付が古く、2018年9月27日現在、特許情報プラットフォームでは表示可能範囲外のため、残念ながらインターネットからは閲覧できません）。

日清食品株式会社のHPによると、開発に一番苦労したのが保存方法で、味付けをした麺のうまい保存方法が見つからず困り果てていたある日、仁子さんが夕食の天ぷらを揚げているのを見て、「材料を熱い油におすと水分が蒸発してコロモにたくさんの穴があく。めんも同じでは？」とひらめき、「その揚げためんにお湯を注ぐとその穴から、めん全体にゆきわたって、もとの状態に戻り、おいしいラーメンになる」と

いう「瞬間油熱乾燥法」にたどりついたようです。

またフランス、中国どこの料理先進国でもスープの基本はチキンということで、あっさりできせがなく、みんなに愛されるチキン味でいこうと開発の最初から味付は決めていたようですが、安藤家で鶏をしめて食べる際に、鶏が暴れて周囲が血だらけになり、子供たちはそれ以来鶏肉を食べなくなったものの、鶏から出汁を取ったスープだけは美味しく頂いていたということから、チキン味に決めたという説もあります（「安藤百福-即席めんて食に革命をもたらした発明家」ちくま評伝シリーズ〈ポルトレ〉筑摩書房）。家庭の食生活の中から普遍的なものへ繋がるヒントを得られるその感性のすばらしさと執念に敬意を抱きました。

大阪府池田市と横浜市中区にある、カップヌードルミュージアムでは、予約制ですが、小麦粉をこね、線状に切り出し、蒸した後、チキンエキスなどで味付けをしてから油であげて乾燥させ、袋詰めにするというチキンラーメンの完成までの工程を体験することができます。学生の修学旅行先としてもとても人気だそうです。

「瞬間油熱乾燥法」は約150度に加熱した食用油で1～2分揚げて乾燥（脱水）する方法ですが、長期保存が可能というメリットの一方で、油を使うためカロリーが高くなる、湯戻しした際に麺本来の風味・歯応えが失われてしまうといった欠点もあります。



（カップヌードルミュージアムホームページより）

その欠点を解消しようと、フリーズドライを応用した「ノンフライ製法」（特許第1122852号「発明の名称：ノンフライ乾燥即席麺の製造方法、特許出願人：鐘紡株式会社」2004年にカップ麺事業はテーブルマークへ事業譲渡されました）が発明されました。80度前後の熱風が循環している乾燥機の中を30分以上通過させて乾燥（脱水）する方法ですが、コストや手間がかかるので、現在もインスタントラーメンの製法といえば「瞬間油熱乾燥法」が主流となっています。

2004年、明星食品株式会社の「スーパーノンフライ

製法」によって「ノンフライわんたん」が開発されます。麺に均一な条件の風を当てることで、麺の内部にできる気泡の大きさや数を調整する技術で、様々な食感の麺の製造を可能にしました（登録第3527084号、発明の名称：即席乾燥麺類の製造方法、特許権者：明星食品株式会社）。

また、これらの製法は、いずれも生麺を蒸してから乾燥させていましたが、マルちゃん正麺（特許第5153964号、発明の名称：乾麺およびその製造方法、特許権者：東洋水産株式会社）は生麺をそのまま130度程度の熱風で乾燥し、即席麺ではなく乾燥麺の製造方法でありながら、高温の熱風にすることで乾燥してからの湯戻り時間を短縮でき、手軽さとなめらかな食感とコシの強さが人気ようです。

安藤百福さんが56年前に世界で初めて発明したインスタントラーメンは、技術の進歩と共に、多様化・本格化の一途を遂げていますが、油揚げ麺特有の食感を好む消費者も根強く、また高温で揚げるためノンフライ麺より澱粉のアルファ化（澱粉が胃で消化できる状態に変化すること）の度合いが高く、加熱しなくても麺自体をかじって食用にできる点から、備蓄用食品としても改めて支持されています。

2. アップル製品と特許発明

話は変わりますが、またちょうどこの時期に、米国アップル社の新型iPhoneが全世界で発売されました。アップル製品のファンが徹夜して並び、発売開始のその時を店頭で迎える姿が毎年恒例のニュースになっています。ディスプレイの保護や外装の強度を確保するためのベゼル（ディスプレイの周囲を囲む縁）を無くし表示領域を広げることで、ディスプレイサイズを大型化していることや、30分間耐水防塵性能等が特徴です。

今回の新型iPhoneは3機種あり、容量も3パターンありますが、本体価格は84,800円～164,800円と高価になっています。アップル社の2018年6月30日末日の2018年度代四半期の連結売上高は533億ドルで、米国市場以外の売上比率は60%でした。



(アップル社ホームページより)

現在のアップル社の主力製品はこのiPhoneやMac、iPad、AppleWatchなどですが、2001年に発表されたiPodという製品を皆さんはご存知でしょうか。何色ものボディカラーや、片手に収まる大きさに4,000曲も入るスマートさに驚いたことは忘れられません。現在は1種類のみの販売となりましたが、2017年までの16年間に全世界で4億台以上が売れ、iTunesStoreの提供と共に、音楽のインターネット配信の礎を築きました。

当初のiPodのデザインと機能において特徴的だったのが、本体にあった「クリックホイール」です。指でクルクルとなぞりながら、選曲などの操作ができるスイッチでした。そのスイッチを巡って、一人の日本人の発明者が、アップルジャパン株式会社から3億3,364万1,942円の賠償金を勝ち取りました。

大まかな経緯は以下のとおりです。

1998年1月6日、株式会社ポセイドンテクニカルシステムズ（当時）が「発明の名称：接触操作型入力装置およびその電子部品」「発明者：齋藤憲彦」という発明の特許出願（特願平10-0121010）

2001年10月、アップル社がスクロールホイールを有するiPodを発売

2003年4月、アップル社がタッチホイールを有するiPodを発売

2004年1月、アップル社がクリックホイールを有するiPodを発売

2005年5月2日、拒絶査定を受けての分割出願

2006年9月1日、特許査定、同15日、特許登録（特許権者：株式会社齋藤繁建築研究所）

2007年、東京税関にiPodへの税関差止申立

2007年2月、アップル社が侵害不存在確認請求を起こし、齋藤氏側がそれに対する反訴としての損害賠償請求

2009年3月5日、裁判所の進歩性なしの心証を覆すための齋藤氏側による訂正審判請求

2013年9月26日、東京地裁判決（特許権侵害を認め約3億円の損害賠償）

2014年4月24日、知財高裁判決（上記判決と同じく）

2015年9月9日、最高裁判決（上記判決と同じく）

クリックホイールの特許出願がされた1998年当時は、ガラケーの全盛期でした。現在主流のスマートフォンの先駆けとなったiPhoneは、2007年6月29日に発売されています。発明者の齋藤氏は、権利化前に携帯メーカー各社に売り込みをかけたのですが、交渉は実らなかったようです。その中の1社にアップル社が

あり、当時のアップル社の対応は、「ライセンスを受けるつもりはないが、出願を買い取る」提案に留まったようです。交渉決裂後に発表された iPod にクリックホイールが採用され、そこで齋藤氏は当初の出願を見直しました。請求項が32あり、広く権利を主張していたため、解釈の幅が広がっていたのですが、実施例に記載された図面の一つはアップル社が搭載したクリックホイールに非常に近かったこともあり、クリックホイールを意図した請求項に絞った分割出願（2005-133824）をしました。その後、登録査定が下りましたが、裁判が始まり、心証を覆すために訂正審判請求をし、改めて進歩性が認められ、勝訴となりました。約10年近くの争いにピリオドが打たれ、その間の遅延賠償の1億と合わせ、約4億円の賠償金が支払われました。損害額の算出については、製品の売上げに実施料率（一般的に3～5%）を掛けた額になるのですが、齋藤氏によると、「一般にスイッチを一つ開発するには金型の費用も含めて1億くらいはかかる。それを考えると、3億3,664万1,942円は個人としては多額かもしれないが、本発明はスイッチ3個分にしか評価されなかったと言える」とのことです。

参考までに、請求項1のみですが、見比べていただければと思います。

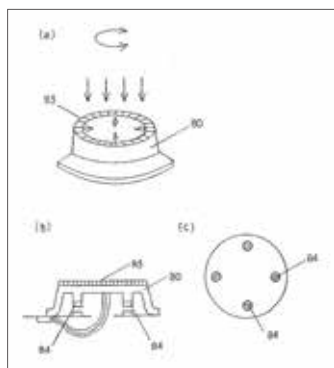

(特許情報プラットフォームより)

原出願時の【請求項1】直線または平面曲線もしくは空間曲線状の所定の軌跡上に連続してタッチ位置検出センサーを配したタッチ位置検知手段と、該タッチ位置検出センサーの用いられる軌跡上で指が移動する方向以外

の物理的な移動または押下により接点のオンまたはオフを行なうスイッチ手段とを有し、前記タッチ位置検出手段による軌跡上のタッチ位置の状態と、前記スイッチ手段による接点の状態とを一体化させて検知することを特徴とする接触操作型入力装置。

分割出願時の【請求項1】リング状である軌跡上に連続してタッチ位置検出センサーが配置されたタッチ位置検知手段と、接点のオンまたはオフを行うプッシュスイッチ手段とを有し、前記タッチ位置検出手段におけるタッチ位置検出センサーが連続して配置される前記軌跡に沿って、前記プッシュスイッチ手段が配置され、かつ、前記タッチ位置検知手段におけるタッチ位置検出センサーが連続して配置される前記軌跡上における押下により、前記プッシュスイッチ手段の接点のオンまたはオフが行われることを特徴とする接触操作型入力装置。

訂正審判時の特許訂正明細書の【請求項1】指先でなぞるように操作されるための所定の幅を有する連続したリング状に予め特定された軌跡上に連続してタッチ位置検出センサーが配置され、前記軌跡に沿って移動する接触点を一次元座標上の位置データとして検出するタッチ位置検出手段と、接点のオンまたはオフを行うプッシュスイッチ手段とを有し、前記タッチ位置検出手段におけるタッチ位置検出センサーが連続して配置される前記軌跡に沿って、前記プッシュスイッチ手段の接点が、前記連続して配置されるタッチ位置検出センサーとは別個に配置されているとともに、前記接点のオンまたはオフの状態が、前記タッチ位置検出センサーが検知しうる接触圧力よりも大きな力で保持されており、かつ、前記プッシュスイッチ手段の接点のオンまたはオフが行われることを特徴とする接触操作型入力装置。

弁理士プロフィール

横井 敏弘(よこいとしひろ)

みさき国際特許事務所 代表・弁理士

1973年生まれ 石川県出身

【学歴】 石川県立七尾高等学校理数科卒
東京大学教養学部基礎科学科卒（化学専攻）
東京大学大学院総合文化研究科広域科学専攻中退

【職歴】 龍華国際特許事務所
（分野：無線通信機器、撮影機器、画像処理、ビジネスモデル）
特許業務法人アイ・ピー・エス

（分野：複写機器、コンピュータ、画像処理、符号技術、粘着剤、土工工法、織物、ビジネスモデル）

【講演】 「ビジネスモデル特許の現状と課題」（発明協会石川県支部主催）

【業務分野】 ・特許、実用新案、意匠および商標の国内出願手続
・海外出願手続
・知財コンサルタント

第70回中小企業団体全国大会(京都府)へ参加



芸舞妓によるアトラクション



集合写真

全国中央会と京都府中央会の主催による、第70回中小企業団体全国大会が、去る9月12日(水)、「明治150年 歴史と文化、地域を支える中小企業が未来を拓く」をキャッチフレーズに京都市の上七軒歌舞練場及び西陣織会館において開催され、全国から中小企業団体の代表者等約1,800名が参集しました。

本県からは山出会長をはじめ、27名の方々にご参加いただきました。参加者の皆様には、厚くお礼を申し上げます。

本大会には国や政党、地元行政、関係機関の代表など多数の来賓が出席しました。

議事では、渡邊隆夫議長(京都府中央会会長)、小正芳史副議長(鹿児島県中央会会長)、稲山幹夫副議長(福井県中央会会長)の下、「経済の好循環を実感できる中小企業・小規模事業者の生産性向上支援等の強化」、「地域活性化を担う中小企業・小規模事業者に対する支援の充実」、「震災復旧・復興支援、豪雨等による災害対策の拡充」、「中小企業・小規模事業者等の積極的な事業活動を支える環境整備」等を具体化し、全国の中小企業・小規模事業者の事業の持続的発展を実現するための中小企業対策の拡充に関する16項目を決議し、満場の拍手の下採択されました。(9ページ 決議概要を参照)

なお、大会では、全国中小企業団体中央会会長表彰として、優良組合39組合、組合功労者73名、中央会優秀専従者21名が表彰され、本県からは下記の4名の方が受賞されました。心からお祝いを申し上げます。

石川県からの受賞者

●組合功労者

石川県プレス工業協同組合	理事長	石野 晴紀 氏
石川県菓子工業組合	顧問理事	小出 進 氏
石川県電気工事工業組合	理事長	米澤 寛 氏

●中央会優秀専従者

石川県中小企業団体中央会 商業支援課課長補佐 遠藤 正樹

なお、次回の第70回中小企業団体全国大会は、平成31年11月7日(木)に、鹿児島アリーナ(鹿児島県鹿児島市)において開催することを決定し、大会旗が大村功作 全国中央会会長から小正芳史 鹿児島県中央会会長へ継承され、小正会長が次期開催地会長挨拶を行い、大会は終了しました。

本県参加者は、大会の他、日本銀行京都支店や島津製作所創業記念資料館への視察を行い、充実した1泊2日となりました。



石野 晴紀 氏



小出 進 氏



開催地挨拶



日本銀行京都支店にて

第70回中小企業団体全国大会決議【概要】 全国中小企業団体中央会

背景・目的

- 地域の経済・雇用を支える中小企業・小規模事業者は、直面する多様な課題に前向きに対応していくには、個々の自助努力だけでは限界があるため、中小企業組合をはじめとする連携組織での取組みが重要である。
- 組合等の連携組織が持っている企業同士の「つながる力」を大いに発揮して、中小企業・小規模事業者が協同することで足らざる経営資源を補完・補強し合えるよう積極的かつ多面的な支援活動の展開により、我が国経済及び中小企業・小規模事業者の力強い成長と発展を支援していく。

I. 経済の好循環を実感できる中小企業・小規模事業者の生産性向上支援等の強化

1. 中小企業・小規模事業者対策の加速化
2. 生産性向上・経営力強化に対する支援の拡充
3. 事業承継・後継者育成支援の拡充
4. 中小企業組合・中央会等に対する支援の拡充

II. 地域活性化を担う中小企業・小規模事業者に対する支援の拡充

1. 官公需対策の強力な推進
2. 海外展開に対する支援の拡充
3. まちづくりの推進、中心市街地の再生支援

III. 震災復旧・復興支援、豪雨等による災害対策の拡充

1. 震災、豪雨災害に対する復旧・復興の更なる推進
2. 福島復興・創生に向けたきめ細かな対策の実施
3. 地域の防災・減災対策の強化と国土強靱化の推進

IV. 中小企業・小規模事業者の積極的な事業活動を支える環境整備

1. 中小企業金融施策の拡充
2. 中小企業・組合税制の拡充
3. 中小製造業等の持続的発展の推進
4. 卸売・小売業、サービス業、流通・物流業に対する支援の拡充
5. 中小企業の実態に応じた独禁法の執行
6. 中小企業の実態を踏まえた労働・雇用・社会保障対策の推進

まち塾 ～地域の話題“まち塾”只今、開催中です!～

「まちなか商店学習塾（以後まち塾）」は、商店街の店主が塾長となり、地域にお住いの方々に専門店ならではの「知識」や「役に立つ情報」、「お店を運営しながら考えている事」など商店の魅力地域へ発信し、お店と商店街の活性化を目的とした取組みです。今年度は金石町商店協同組合（金沢市）、尾山神社前商店街振興組合（金沢市）、片山津商工振興会（加賀市）の3商店街のそれぞれ3店舗での開催です。

10月20日（土）、金石の舟木屋さんから今年度の“まち塾”が始まりましたので開催報告と開催内容を併せてご紹介します。

金石町商店協同組合

○舟木屋：10月20日（土）午前開催

金石で120年続く醤油店で、金沢ではほとんどなくなった米麴を自社製造していることから、「米麴を使った甘酒作りワークショップ」を行い、20名が参加しました。当店の糖化度がとても高い米麴で作った甘酒と牛乳寒天を試食した後、ヨーグルトミキサーや炊飯器を使って自宅でも簡単にできる甘酒の作り方のコツを伝授しました。



○福寿し：10月24日（水）午後開催

「女性のための福寿し講座」と題し、店主が厳選した旬の地物の握りを味わいながら開催しました。店主からは休業時代の話のほか、寿司屋と魚屋での「魚のおろし方」の違い、シャリの握り方、卵を使わない天ぷらの作り方の話、お寿司の楽しみ方など「知っていそうで知らなかった」ととても興味深い話がなされました。店主の「常に現状に満足しない。上には上の技や味がある。少しでも近づけるように日々研鑽を重ねている」という言葉が大変印象的でした。



○めん房なかもと：10月25日（木）午後開催

金石で96年、牛すじカレーうどんが人気の当店。まち塾では当店が開発した金石の旧地域名とうどんの“こし”をかけた新しいうどん【みやのこし】をお披露目し、おろし、海のり、明太マヨなど13種類のトッピングを18名の参加者にそれぞれ味わってもらい、人気投票を行いました。地域の参加者からは「すごかつるつるしている」、「ほどよいコシが最高!」などの感想があり、今後、投票結果を踏まえて11月11日のうどんの日から新メニューとして加わります。



尾山神社前商店街と片山津商工振興会のまち塾開催内容

尾山町 和カフェことり

【健康と笑顔のためのおうちごはんトーク】

○日時：11月3日(土)12時～

○塾の内容：

出汁の取り方や簡単なハンバーグの作り方、安全な食材についてなど、ランチを楽しみながら毎日の元気につながるごはんづくりについて、意見交換トークを実施します。



尾山町 Issekisanchou di bar

【水キムチの作り方を教えます】

○日時：11月17日(土)13時～

○塾の内容：

キムチのルーツと言われる水キムチ。本場韓国で修業し、韓国料理世界大会日本代表経験のある店主が日本であまり知られていない水キムチについて語り、実習を行います。



尾山町 着物レンタル はれまロマン

【アンティーク着物の着付けとコツ】

○日時：12月2日(日)14時～

○塾の内容：

一番人気のアンティーク着物を着ながら、その魅力や歴史、より美しく魅せる着方や姿勢について説明。最後は店内の一角の大正ロマン風のスペースで思い出の1枚を撮影します。



片山津 パインダイナー

【1964カレーの新メニュー試食会】

○日時：11月11日(日)11時30分～

○塾の内容：

東京五輪の選手村食堂で料理人を務めた店主の父が持ち帰った当店名物の1964カレーをベースに新メニューに挑戦。受講者の方々に開発中の料理を数点試食・採点していただきます。



片山津 輸入雑貨屋 パンデミコ

【輸入雑貨をインスタにアップして遊ぼう!】

○日時：11月24日(土)10時30分～

○塾の内容：

世界を旅した店主から輸入雑貨への思いや掘り出し物の見つけ方などのお話の後、陳列された雑貨の中から見つけたお気に入りをお気に入りインスタにアップし自分だけの雑貨ワールドを創ります。



片山津 フラワーショップ ミッシェル

【親子で作ろう!クリスマスリース】

○日時：12月2日(日)10時～

○塾の内容：

ハンドメイドのクリスマスリースを飾るお宅が増えてきました。店主のアドバイスを参考に親子で相談しながらリースを作ります。今年のクリスマスは手作りのリースをご自宅に飾りませんか。



※詳細な開催内容は中央会ホームページのTOPページ上部にある[まち塾]ボタンをクリックしてご確認ください。

■ 本年度 実施する取引力強化推進事業の概要

本事業は、組合や組合員の「経営基盤の強化」を目指した、「共同事業の活性化」「受注拡大」「ブランド構築」等の「取引力の強化促進」を図るための支援事業です。

◎補助対象となる組合等

構成員の2分の1以上が小規模事業者（常時使用する従業員が20人（商業又はサービス業を主たる事業とする事業者については、5人）以下の会社及び個人）である組合（協同組合、商工組合、商店街振興組合）及び企業組合等

◎補助対象となる事業内容

A. 共同事業活性化

共同購買や共同宣伝の活性化のため、組合事業や組合員の企業・事業紹介など行う組合ホームページやチラシ等の検討や作成等を行う事業

B. 受注促進

共同受注促進のため、組合ブランド商品のホームページやチラシ等の検討や作成など

C. ブランド構築

連携によるブランド構築を目指す事業で、共同宣伝、共同受注の実現に向けた、ブランドコンセプト、運用基準、ロゴ、統一パッケージ等の検討・作成等を行う事業

D. 取引条件改善

団体協約の締結や取引条件の改善に向けた交渉等組合員の取引条件の改善、構造改革を促進など

◎補助金額・補助率

一件あたり補助額25万円（税抜）/補助対象経費総額の3分の2の助成

◎今年度実施組合と実施事業の概要

●石川県箔商工業協同組合

テーマ「組合活動ならびに組合員店舗紹介のためのホームページ作成事業」

組合ホームページを新規に構築、イベント情報や組合員紹介、金箔の新商品について情報発信を行い、新規顧客開拓や来店者数並びに売上高の向上を図る。

●能登ふぐ事業協同組合

テーマ「能登ふぐの販路拡大のためのPR事業」

能登ふぐのPR並びに能登ふぐ料理の提供や加工商品の製造販売を行う組合員店舗を積極的にPRするためのリーフレットを制作、県内イベント等にて配布することで、消費の拡大と販路拡大を目指す。

●石川県建具協同組合

テーマ「受注拡大のための組合ホームページリニューアル事業」

建具製品の制作工程や製品情報ページの新規制作、相談・問合せページのリニューアルなどを行い、建具業者と消費者がホームページを通じてコミュニケーションを取れるようなホームページを作り、受注の拡大と新規顧客開拓を目指す。

●伏見台商店街振興組合

テーマ「商店街マップ制作事業」

商店街活動や個店の魅力をPRする商店街マップを制作、商店街の魅力を広くPRし、新規来街者並びに来店者数の増加を図る。

※今年度の募集は終了しました。来年度の本事業詳細につきましては下記までお問い合わせください。

お問い合わせ先：石川県中小企業団体中央会 商業支援課 TEL：076-267-7711

東急ハンズ金沢店で販売されました インテリアフラワー研究会『観葉九谷デコポット』

昨年度、商店街支援の一環として実施しました「インテリアフラワー研究会」の新商品『観葉九谷デコポット』が、東急ハンズ金沢店の開業2周年祭にて販売されました。

『観葉九谷デコポット』は、東急ハンズ金沢店の顧客層である20～30代の女性に、手間のかからない観葉植物と伝統工芸である九谷焼を身近に感じてもらえる商品となっています。東急ハンズでは、店頭販売と併せて、10月13日(土)、14日(日)、27日(土)、28日(日)の4日間、1日4回に分け、九谷焼ポットを使って観葉植物の手植えのワークショップを開催。インストラクターとして、研究会代表の東出花店(金沢市玉川町)店主の中川理恵氏が、参加者に対して鉢植えのポイントや観葉植物の手入れ方法など実演しながらアドバイスをを行いました。

販売価格は、Lサイズ(95mm×95mm×95mm)3,800円(税別)、Mサイズ(95mm×95mm×75mm)・Sサイズ(95mm×95mm×55mm)が3,500円(税別)となっています。今後もイベント参加やギフト販売など販路拡大を応援していきます。



ワークショップ風景



東急ハンズ売場にて

石川県中小企業団体事務局協議会 ～奈良へ視察研修を実施～

去る、8月23日(木)～24日(金)の2日間、事務局協議会の視察研修を奈良県で実施し、組合事務局の役職員等17名の方々が参加しました。

古都奈良は、実は靴下生産量日本一の地域でもあり、初日は、レグウェアの国内No.1メーカー岡本株式会社を訪問しました。長年にわたる基礎研究の成果に基づいた糸や編機の開発の歴史や最新動向等について説明を受けた後、製造工程を見学しました。2日目には、奈良で創業し、戦後には大阪 通天閣の建設工事を受注し、現在は在阪中堅ゼネコンである奥村組の記念館への視察を行い、同社の非常に高い免震技術についての理解を深めました。このほか、法隆寺、東大寺、興福寺といった国宝の建造物や造形物の数々を見学するなど、参加者一同、知見を広げることができた2日間となりました。



岡本(株)本社工場



参加された皆さん



(株)奥村組 奥村記念館

決算書セミナーを開催 ～決算書のやさしい見方と活かし方～

8月28日(火)、石川県地場産業振興センターにて、小企業者組合等の運営の向上を図るため、「小規模事業者特別講習会(決算書セミナー)」を開催し、中小企業者・組合職員等約30名が参加されました。

講師に、北村労務会計事務所 税務部長・税理士 荒谷幸祐氏をお招きし、「決算書のやさしい見方と活かし方」をテーマにご講演いただきました。

「決算書は大事だと思うけど、数字がたくさん並んでいてどこをみたらいいかわからない」「決算書の活用って言われてもどうしたらいいの?」そんな思いをお持ちの経営者、経理担当者の方のために、決算書をより理解して有効活用するための基本的な仕組みから経営分析の仕方、さらには損益分岐点の活用方法などを中心に解説いただきました。



セミナーの様子

第33回組合交流ゴルフ大会を開催 ～16組が参加し、ナイスショット!～

9月4日(火)、今回で33回目となる組合交流ゴルフ大会が、羽咋郡宝達志水町の能登カントリークラブにて、60名という多くの参加をいただき開催しました。

当日は、台風21号が接近するなか、参加者皆様の御協力を頂きまして、無事に大会を終了することができました。本当にありがとうございました。来年度も多くの皆様に御参加いただけるよう、工夫してまいります。

なお、大会結果は次のとおりです。(敬称略)

○優勝	成田 和司 様 協同組合石川県高速道路交流センター
○第2位	上田 紘詩 様 石川県ビルメンテナンス協同組合
○第3位	小竹 真介 様 石川県鉄骨工業協同組合
○ベストグロス賞	OUTスタート 田上 淳一 様 (OUT37、IN39、グロス76) 金沢建設業協同組合 INスタート 元野 博之 様 (OUT39、IN40、グロス79) 石川県鉄工団地協同組合



優勝者、準優勝者(左:上田氏 右:成田氏)



懇親会の様子

石川県中小企業青年中央会「人材養成塾Fight!」を開催 ～石川県施策と事業承継について～

石川県中小企業青年中央会は、9月21日(金)、石川県地場産業振興センター本館にて、「人材養成塾Fight!」を開催しました。

今回は、石川県の中小企業支援施策の取り組みを知ることと、若手経営者にとって身近な話題である「事業承継・相続対策」のこの2つをテーマとして、勉強会を開催しました。

勉強会は2部制で行い、1部では石川県商工労働部経営支援課の山森氏に、石川県が実施する中小企業に対する新製品開発・販路開拓・雇用・事業承継など多岐に渡る支援施策をご説明いただきました。第2部では北村労務会計事務所の荒谷税理士に、「事業承継・相続対策」をテーマとして、事例などを踏まえた注意点などについて語っていただきました。

2テーマとも若手経営者にとって身近で重要なものであることもあり、参加者の方からは「知らない施策や法律があり、今後のために大変参考となった。」との声がありました。



人材養成塾の様子



南会長の挨拶

「地方銀行フードセレクション2018」に出展 ～ものづくり補助金フォローアップ事業～

10月23日(火)～24日(水)の2日間、東京ビッグサイトにて、地域性豊かな安全で美味しい優れた商品を多くの人に見て触れて、試食していただくことを目的とした商談会「地方銀行フードセレクション」が開催され、全国から970社の食品関係企業が一同に会しました。

石川県中央会ブースとして、ものづくり補助金を実施した3事業者が出展し、バイヤーに向けて商品PRや商談を行いました。

出展事業者	商 品
株式会社 Ante	奥能登揚げ 浜塩田しお ほか
有限会社新海塩産業	のと珠洲塩 ほか
直源醤油株式会社	金時草ドレッシング ほか



開催セレモニー



出展ブースの様子

新聞掲載記事より

平成30年9月28日(金)北國朝刊29面掲載

温泉宿泊協組が発足

輪島の27軒、共同で宣伝

輪島温泉宿泊業協同組合

輪島温泉観光旅館協同組合と輪島市観光民宿組合が統合した「輪島温泉宿泊業協同組合」が27日発足した。宿泊

氏が選任した。

大向理事長は、「輪島にはリーズナブルから高級まで客のニーズに答えられる多様な宿泊施設があることを周知して客を誘致したい」と意気込みを示した。

旅館協同組合の11軒、民宿組合の16

した。

平成30年10月10日(水)北陸中日朝刊17面掲載

精製漆 質に自信あり

一般向けに販売開始

山中木製漆器協同組合

山中漆器の製造業者でつくる山中木製漆器協同組合は、一般向けに精製漆の販売を始めた。趣味の漆芸や、漆を使って壊れた器を修理する「金継ぎ」のために漆を求める人が増えてい

るため。組合は「良質の漆をぜひ使って」と呼び掛けている。

組合では毎年、漆の精製作業を自前で行っている。今月4日にも中国・城口産の漆約100キロから不純物を取

り除き、精製する作業に組合員らが取り組んだ。手間ひまはかかるが、作業を通して漆文化を継承することも、安定した価格で地元職人に供給できているという。

一般向けにはチューブ入り約100グラムを2000円で販売する。組合の守田貴仁さんは「原料の漆が良質なので、塗りやすさや乾き具合、色つやに違いが出る」と話していた。

組合運営 Q&A

事務所移転の法的手続きについて

Q

私どもの協同組合では、事務量の増加等に対処するために組合事務所（主たる事務所）を移転しようと考えています。立地環境、組合員の便宜等を勘案し、候補地を検討した結果、現在所在地のA市に隣接するB市に移転する方針を固めました。今後、法的にはどのような手続きをとらなければいけないのでしょうか。

A

組合が事務所を移す場合には、定款変更を要する時と要しないときの2つの場合があります。定款変更を要しない場合とは、定款で主たる事務所の所在地について最小行政区画（例えば「〇〇市」）までを定めている場合でかつその区画の範囲内で事務所の移転を行おうとする場合です。この場合は、理事会で具体的な所在地を決定し、その議事録を添付して変更登記を行うこととなります。

今回の質問の場合は、「隣接するB市」に移転しようとするものですから、この最小行政区画を超えての移転になりますので、定款の「主たる事務所」の規定を変更する必要があります。

この定款変更を行うためには、まず、総会での特別議決（半数以上の組合員が出席し、その3分の2以上の多数による議決）を経る必要があります（中協法第51条（総会の議決事項）第1項第1号、第53条（特別の議決）第1号）。さらに、定款変更については、認可行政庁の認可がないとその効力は生じません（中協法第51条（総会の議決事項）第2項）ので、行政庁への認可申請が必要となります。定款変更が認可されたのちに、事務所移転の変更登記を行うことで変更となります。

Pick up ! 全国の先進組合事例

=平成29年度組合資料収集加工
事業報告書より=

地域密着型の
新たなサービス提供

生き生き事業協同組合

女性異業種協同組合～生き生きセカンドライフサポート

住 所	〒851-2107 長崎県西彼杵郡時津町久留里郷241-3		
電話番号	095-865-6933	U R L	http://iki2.jp/
設 立	平成28年3月	出 資 金	1,000千円
主な業種	食堂・レストラン、訪問介護事業等	組 合 員	4人

■背景と目的

高齢化社会が進む中、生活環境と事業の将来を憂う女性経営者4人が集まった。介護事業では種々のサービスが実施される一方、元気な高齢者向けのサービスが少ないことに目を向け、異業種の集まりによる「高齢者の生き生きセカンドライフサポート」を実施することで、地域も事業者も元気になる組織作りを思い立った。

■事業・活動の内容と手法

キーマンは理事長である。理事長は、東京のマーケティング会社の営業事務勤務を経て帰郷し、その後も複数の事業経営に関わる経歴を持つ。理事長を柱に4人で異業種の組合を設立。4人の組合員がそれぞれの専門性を活かして、生き生きセカンドライフをサポートすることは勿論のこと、トータルなワンストップサービス実現のため、提携事業者を募ってネットワークづくりを行い、多様なサービスの受け皿としている。

この流れの大きな後押しとなったのが長崎県の「長崎県介護周辺・健康サービス事業化促進事業費補助金」である。この採択を受け、チラシ・ホームページ作成、新聞折り込み、タブレット用の見守りシステム開発等を実施することができた。同時に、申請のための事業計画策定は代表者の将来構想をより具体的な計画に落とし込む役割を果たした。

当組合は生きがい・健康づくりの柱として、①雇用の創出、②趣味を楽しむ・活用、③社会の中での役割作りの3つをあげている。具体的には、農作業ヘルパーのアルバイトあっせん、日帰り温泉バスツアーやシニア向け健康ヨガ教室、インターネットや電話の相談会、社交ダンス体験レッスン、無農薬・有機野菜販売、日本ミツバチの蜜蝋入りハンドクリーム作り等々、いろいろなイベントや体験会を実施しており、また、子供教室に講師登録をしてもらい、教室開催も計画している。

こうした事業を重ねながら会員を増やし、参加者も事業者も元気になる地域づくりを推進している。

■成果

現在はまだ地域の中の小さな輪であるが、参加者の反応から確実に芽が芽生えつつあることが窺える。成果要因は、前述のとおり理事長の構想実現力が大いに寄与している。今後は連携事業者のより積極的な参加を通じて、より大きな輪に広がっていくことが期待される。



生き生き事業協同組合案内チラシ



実施事業募集チラシ

■事業・活動推進のキーファクター

異業種女性経営者の協同組合。提携事業者とネットワークを構築し、元気な高齢者向けに「生き生きセカンドライフサポート」のワンストップサービスを実施する。

景況

REPORT

県内の情報連絡員報告 平成30年 9月

県内製造業情報連絡員：8業種 31人 / 県内非製造業情報連絡員：6業種 27人

- 平成30年9月期において、DI値で見ると、昨年同月比をもとに前月との増減を比べた場合、9項目中で5項目が悪化、1項目が横ばい、3項目が上昇であった。2度も週末に大型の台風が襲来したことなどから売上高と収益状況が大きく悪化した。売上高が2カ月連続で大きく悪化しており、今後の動向を注視したい。
- 製造業においては、5項目が悪化、2項目が横ばい、2項目が上昇であった。原材料費や原油価格、人件費等の高騰が続いており、企業の収益を圧迫している。悪化していたのは悪天候の影響で消費が冷え込んだ食料品製造業や陶磁器製造業、漆器製造業、台風・長雨の影響で入荷量が減少した木材・木製品製造業、コスト上昇で採算性が厳しい状況が続いている繊維同製品製造業、燃料となるガス価格が上昇で悪化した粘土かわら製造業、印刷需要の低迷が続いている出版・印刷業などであった。好調であったのは受注好調で高操業度を継続している一般機械器具製造業や鉄鋼・金属製品製造業、南加賀地区の新幹線延伸工事で出荷増が続いている砂利販売業や生コンクリート製造業などであった。上昇するコストの価格転嫁が出来ておらず収益が圧迫しているとの声が多く聞かれた。
- 非製造業は、4項目が悪化、1項目が横ばい、3項目が上昇であった。9月に入り気温は落ち着いてきたものの、台風や長雨の影響により、多くの業種で悪影響を及ぼした。悪化していたのは、台風や長雨の影響で客数が伸びなかった金沢市内商店街や衣料品小売業、事務機事務用品卸売業、時化で入荷が減った水産物卸売業・小売業、価格競争の激化から収益が悪化している燃油小売業、農家の廃業で売上が低迷している農業用機械器具小売業、燃料価格の上昇で収益が悪化している一般貨物自動車運送業などであった。好調であったのは、3連休が2度あり、観光客の入込みがよかった金沢市内・能登地方の旅館、ホテル業や近江町の商店街、土産品小売業、福井国体で宿泊が増加した加賀地方旅館、ホテル業、省エネ商品等の売上が伸びた電器製品小売業などであった。
- 働き方改革関連法案について、全業種では、「悪い影響」(62.7%)が最も多く、「影響はない」(23.5%)、「良い影響」(7.8%)が続いた。業種別で見ても、製造業・非製造業のどちらも「悪い影響」が最も割合が高かったが、製造業に比べ、非製造業でその割合が高かった。(68.0%)「悪い影響」と回答した理由としては、「時間外労働の上限規制による対応力の低下」の回答が最も多く、次いで「年次有給休暇の取得義務化が難しい」、「人件費高騰による経営の圧迫」などの回答であった。人手不足で人材確保難な状況下で、残業規制や有給休暇の義務化を行うことは中小企業経営者にとっては大きな悩みの種となりそうである。小売業・サービス業などで特に年5日の有給休暇の取得や時間外労働の規制は勤務シフトがより一層組みにくくなるなどから難しいなどの声が多かった。一方で一部ではあるが「良い影響」と回答した中には働きやすい環境づくりや無駄なことを見直すことが図れる好機との声もあった。
また、既に準備を進めていることはあるかの問いには、「ある」(52.1%)が「ない」(47.9%)をやや上回った。こちらについては製造業では「ある」の回答が多かったものの、非製造業では「ない」の回答が多いという結果となった。どのような準備を進めているかの問いには、「生産性の効率化」が最も多く、次いで、「労働時間・日数の短縮」、「労働条件の改善」などが続いた。営業時間を短くする、休館日を設けることで労働時間を短縮させることや、年次有給休暇を取得しやすくするなど労働条件の改善を中小企業においても取り組み始めているようである。大企業に比べ猶予期間があるものの、来年4月から順次施行されていく働き方改革関連法について、中小企業に与える影響や対応状況について注視していく必要があるようである。

平成30年

9月期 景況天気図

	全 体	製 造 業	非製造業
売 上 高	☁️ -8.6 (-18.9)	☁️ -6.5 (-29.1)	☁️🌧️ -11.1 (-7.4)
在 庫 数 量	☁️ 2.1 (6.4)	☁️ -6.5 (0.0)	☁️☀️ 18.8 (18.8)
販 売 価 格	☁️☀️ 13.8 (12.1)	☁️☀️ 12.9 (0.0)	☁️☀️ 14.8 (25.9)
取 引 条 件	☁️ -6.9 (-5.2)	☁️ -9.7 (-6.5)	☁️ -3.7 (-3.7)
収 益 状 況	☁️🌧️ -31.0 (-12.0)	☁️🌧️ -35.5 (-12.9)	☁️🌧️ -25.9 (-11.1)
資 金 繰 り	☁️ -6.9 (-3.5)	☁️ -6.5 (-9.7)	☁️ -7.4 (3.7)
設 備 操 業 度	☁️ 6.5 (3.3)	☁️ 6.5 (3.3)	-
雇 用 人 員	☁️ 0.0 (0.0)	☁️☀️ 16.1 (6.4)	☁️🌧️ -18.5 (-7.4)
業 界 の 景 況	☁️🌧️ -15.5 (-5.2)	☁️ -9.7 (-9.7)	☁️🌧️ -22.2 (0.0)

※ () 内の数字は前月とのポイント差

全体の景況感

※主要3項目（売上高・収益状況・業界の景況）の平均値



雨
-18.4

天気図の見方

各景況項目について「増加」（又は「好転）」との回答を頂いた業種割合から「減少」（又は「悪化）」との回答を頂いた業種割合を引いた値をもとに作成しました。その基準は次の通りです。

☀️ 快晴 25以上	☁️☀️ 晴れ 10~25 未満	☁️ くもり 10未満~ -10未満	☁️🌧️ 雨 -10~ -25未満	☁️🌧️🌧️ 大雨 -25以下
------------------	---------------------------	-----------------------------	----------------------------	-----------------------

景況の推移 (前年同月比) 石川県分 (主要3項目)

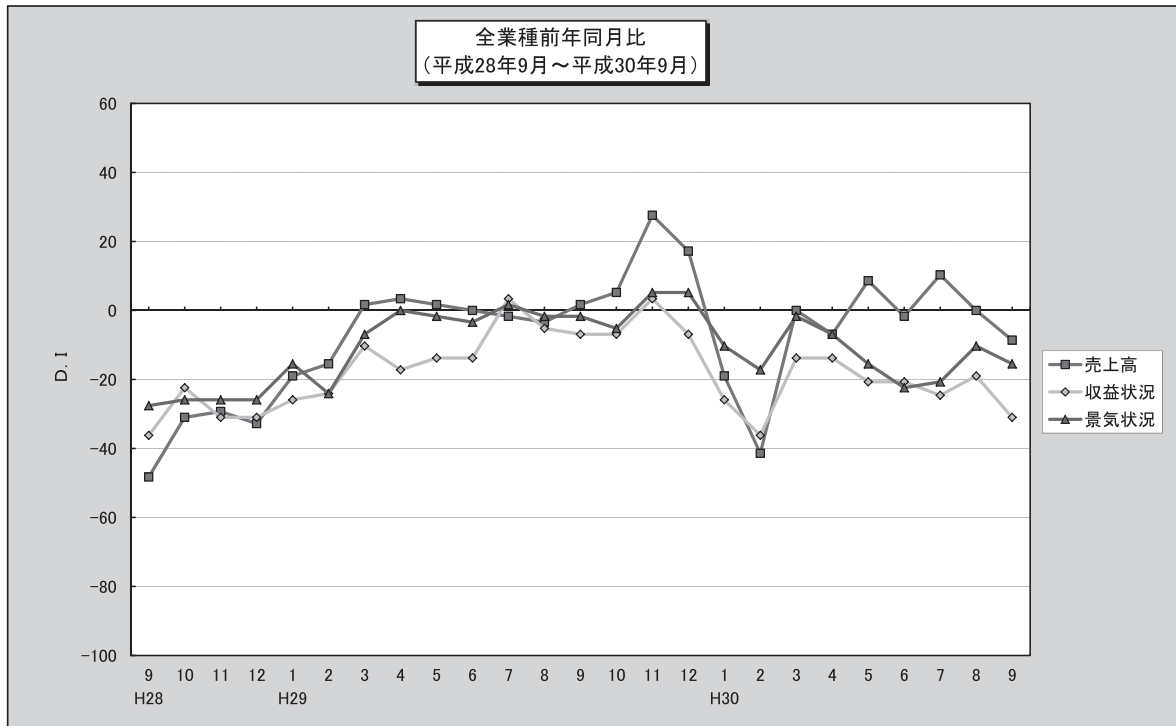

個別専門相談室開催のご案内

本会では、中小企業が正確な経営情報を獲得し適切な経営判断を支援するため、組合や中小企業任意グループ等を対象とし、専門家が事業運営等の相談に応じる、個別専門相談室（無料）を設けておりますので、お気軽にご相談下さい。

相談は予約制（30分ごと）のため、希望の方は当日までに本会へご連絡願います。また、予約多数の場合は、相談時間の短縮をお願いする場合がありますので予めご了承下さい。

*連絡先 (TEL) 076-267-7711 (FAX) 076-267-7720

《日 程》

開催日	時間	内容	専門相談員
11月20日(火)	10:00~12:00	税務・会計相談	北村労務会計事務所 税理士 荒谷 幸祐 氏
12月19日(水)			
1月21日(月)			
2月20日(水)	13:00~15:00	法律相談	弁護士法人 まこと共同法律事務所 弁護士 久保 雅史 氏
3月19日(火)			

《場 所》

金沢市鞍月2丁目20番地

石川県地場産業振興センター新館5階 石川県中小企業団体中央会 会議室

会報読者アンケート プレゼントクイズ当選者紹介!

会報No.3（8月発行）にて実施したプレゼントクイズの答えは「学生との連携」でした。

クイズにご回答いただいた方の中から、2名の方にプレゼントをお贈りさせていただきました!

当選者：石川県茶商工業協同組合 小林 一茂 氏

石川県電器商業組合青年部会 上馬 宏司 氏

プレゼントは、本号トピックスでもご紹介した、中小企業団体全国大会IN京都にて特別販売された京菓子協同組合のお菓子です。ご回答いただき、ありがとうございます。

今号のプレゼントクイズでは、ご回答された方の中から、P15で紹介した地方銀行フードセレクションでの出展商品をお贈り致します。

メ切は12月10日(月)!! ご回答お待ちしております!!



石川県茶商工業協同組合 小林氏



石川県電器商業組合青年部会 上馬氏

必ずチェック 最低賃金！ 使用者も 労働者も

石川県最低賃金 時間額 **806円**

(改正発効日 平成30年10月1日)

使用者は、これより低い賃金で労働者を使用することはできません。
詳細は石川労働局 (Tel076-265-4425) 又は最寄りの労働基準監督署にお尋ねください。
また、石川労働局のホームページ <http://ishikawa-roudoukyoku.jsite.mhlw.go.jp/>
もご覧ください。

ITで未来にもっとワクワクを。

ヒトとモノ。全てをITで繋いだら未来はどう変わるのだろう。

ICCは、ITインフラを通して培った総合力を活用し、

AIやIoTなど様々な最新技術を組み合わせて

「ワクワク」するような未来を創造していきます。

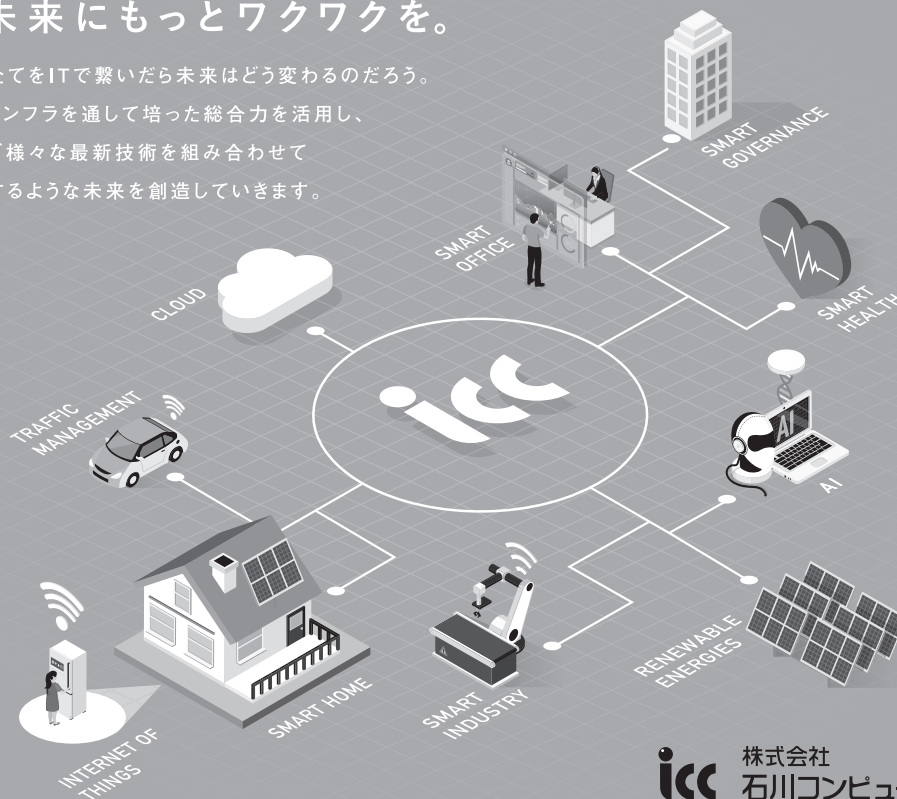

株式会社
石川コンピュータ・センター

〒920-0398 石川県金沢市無量寺町ハ6番地1 TEL 076-268-8311代 <https://www.icc.co.jp>

短期継続 × 無担保予約

緊急の資金調達に備える
安心の公的保証スキーム



©光プロダクション

いざという時、頼りになります！

好評取扱中！

短期継続融資保証

((継続的なお取引・経常運転資金に))

保証対象： 保証付融資利用 連続3年以上
または
プロパー融資利用 連続2年以上

保証限度： 100万円～1,000万円
(100万円単位となります)

保証期間： 1年以内

返済方法： 一括返済

貸付形式： 手形貸付

資金使途： 運転資金

無担保予約保証

((緊急時にスピーディな対応))

保証対象： 短期継続融資保証利用者

保証限度： 短期継続融資保証利用額
× 2倍

保証期間： 7年以内

返済方法： 分割返済、一括返済 (1年以内)

貸付形式： 証書貸付・手形貸付

資金使途： 運転資金・設備資金

お取引金融機関または石川県信用保証協会まで、ご相談ください

中小企業・小規模事業者の資金調達をサポートする公的機関



石川県信用保証協会

〒920-0918 金沢市尾山町9番25号
TEL 076-222-1522(営業部)

<http://www.cgc-ishikawa.or.jp>

LINE@



信用保証協会の
最新情報を
お届けします

経営者・役員・従業員とそのご家族の 安心の保障を準備するために 中央会の共済制度をご活用ください。

BESTパートナー
三井生命



従業員のための 退職金準備に 特定退職金共済制度

従業員さまの定着が図られ、
安定した退職金準備が
できる共済制度です。

特定退職金共済制度 引受保険会社
三井生命保険株式会社



経営者・従業員のための 万一の保障 団体扱生命保険

団体扱* (月払)の場合、
一般扱 (口座振替月払等) で
ご契約いただくよりも、
保険料が割安になります!

オーナーズプラン

経営者の

各種リスクマネジメントのために

パートナーズプラン

役員・従業員の皆さまの
保障準備をサポート



業務上の災害への備えに 業務災害補償保険

事業活動にかかわる
従業員さまのケガなどのリスクを
カバーする保険です。

業務災害補償保険 引受保険会社
三井住友海上火災保険株式会社

業務災害補償保険 取扱代理店
三井生命保険株式会社



* 団体扱とは、石川県中小企業団体中央会が団体扱としてお申し込み
いただいた各保険契約の保険料を取りまとめ、一括して当社へ払い
込む取り扱いのことです。

※ 一部対象とならない商品・契約がございますので、詳細は下記まで
お問い合わせください。

※ 詳しくは、該当の「商品パンフレット」をご覧ください。ご検討にあ
たっては、「設計書(契約概要)」「特に重要な事項のご説明(注意喚起
情報)」「ご契約のしおり-約款」および石川県中小企業団体中央会
の「退職金共済規程(規約・規則)」等を必ずご覧ください。

三井生命保険株式会社は三井住友海上火災保険株式会社の取
扱代理店として損害保険代理店委託契約を締結しています。

お取り扱いの詳細は、下記までお問い合わせください。

三井生命保険株式会社 金沢支社

〒920-0853 石川県金沢市本町 2-15-1 ポルテ金沢 8F TEL:076-263-3256

<http://www.mitsui-seimei.co.jp/>

三井-KB-2018-2 (損保)B-2018-1(2018.4)
B-2018-1011 (2018.4) 使用期限 2019.3.31

事業主・事業所の皆様へ

「今だけ、ちょっと手が足りない」ことはありませんか？

そんな時、皆様の職場に新たなパワーとして、「シルバー派遣事業」を利用しませんか？

「シルバー派遣事業」とは「高齢者等の雇用の安定等に関する法律」に基づき、シルバー人材センター連合会が行う労働者派遣事業です。

◆こんな仕事に派遣します！

臨時的かつ短期的な就業

(概ね月10日程度以内のもの)

又は

軽易な業務

(週20時間未満のもの)



◆たとえば

技術分野

●特殊技能(各種自動車の運転) ●調理補助・介護補助

事務分野

●一般事務(資料作成など) ●調査事務(アンケート調査、集計事務)

管理分野

●施設管理(建物管理、駐車場管理) ●物品管理(商品管理、在庫管理)

折衝・外交分野

●販売

技能分野

●制作加工(工場内での軽作業[加工・組み立て・検査など])

一般作業分野

●屋外作業(清掃作業、農作業) ●屋内作業(清掃作業、梱包作業、品出し作業など)

サービス分野

●社会活動(広報紙配布、遺跡発掘) ●家事援助(買い物など)

●お問い合わせは地域のシルバー人材センターへ

金沢市 ☎076-222-2411

野々市市 ☎076-294-8303

津幡町 ☎076-288-4462

小松市 ☎0761-47-2855

珠洲市 ☎0768-82-6886

中能登町 ☎0767-76-8060

七尾市 ☎0767-52-4680

輪島市 ☎0768-23-8033

能美市 ☎0761-58-4060

加賀市 ☎0761-73-2456

能登町 ☎0768-62-4688

宝達志水町 ☎0767-29-4850

白山市 ☎076-275-7604

かほく市 ☎076-281-3655

内灘町 ☎076-286-2992

羽咋市 ☎0767-22-2700

志賀町 ☎0767-42-2170

穴水町 ☎0768-52-4680

公益社団法人

石川県シルバー人材センター連合会

〒920-0862 金沢市芳斉1丁目15-15

TEL (076) 222-4680 FAX (076) 222-4681



<http://www.ishikawa-silver.com/>

石川県シルバー

検索

損害保険集団扱制度のご案内

★【自動車保険・火災保険】

石川県中小企業団体中央会では、組合員の企業経営並びに従業員の福利厚生を充実するため、会員の皆様に中央会損害保険集団扱制度(自動車保険・火災保険)のご加入をお勧めしております。つきましては、本制度について引受損害保険会社の取扱代理店が説明させて頂きたく、訪問した際にはよろしくお願いたします。

《損害保険集団扱制度の概要》

特 徴

- ◎保険料は、一般契約より5%割安です。(保険料一時払の場合)
 - ◎手続きは、年1回払い、口座引落しです。
 - ◎下記損害保険会社と契約を行っている方は、現在契約している取扱代理店で制度利用が出来ます。
 - ◎自動車保険
 - ・既加入自動車保険は、無事故割引などをそのまま継承できます。
 - ・業務用車両も対象になります。
 - ◎火災保険
- ※詳しくは下記の各社にご確認ください。

対 象

(中央会指定の確認票を提出願います。)

- ◎中央会の会員(組合・企業・団体)◎会員の傘下企業、事業主及び従業員

県中央会

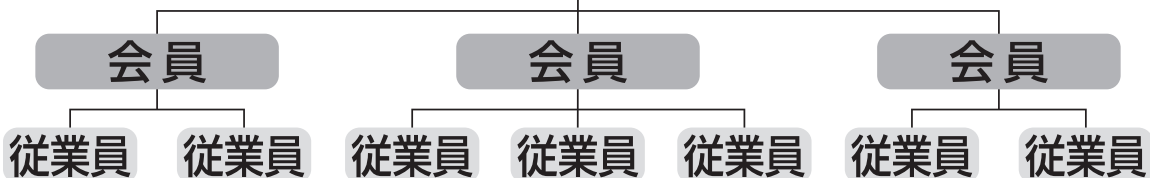

お問合せ先

石川県中小企業団体中央会 TEL.076-267-7711

〈本制度引受損害保険会社〉

三井住友海上火災保険株式会社……………TEL.076-223-9960

金沢支店 〒920-0918 金沢市尾山町6番25号

あいおいニッセイ同和損害保険株式会社……………TEL.076-264-7811

金沢支店 〒920-0906 金沢市十間町5番地

損害保険ジャパン日本興亜株式会社……………TEL.076-262-1681

金沢支店 金沢第一支社 〒920-8558 金沢市香林坊1-2-21

A I G 損 害 保 険 株 式 会 社……………TEL.076-222-0005

金沢営業支店 〒920-0919 金沢市南町4-60 金沢大同生命ビル2F

共栄火災海上保険株式会社……………TEL.076-261-9297

北陸支店金沢第一支社 〒920-0919 金沢市南町5番16号

(2018年11月作成)

くみWai広場

こんにちは組合さん

石川県シーリング工事業協同組合

組合のPRをお願いします

当組合は、県内のシーリング工事業を営む事業者が集まる業界組合です。シーリング工事とは、外壁などの壁材と壁材の間の継ぎ目を防水のために埋める工事のことで、建設工事の仕上げの工程となります。

昭和40年に「金沢防水懇話会」として発足し、その後、昭和48年に防水・美装・シーリングの3つの業種に分けて組合化し、現在に至ります。組合事業としては、組合員のための技能講習・勉強会や安全大会といった教育・講習会事業と、組合員の親睦を図るためのゴルフ大会・ボーリング大会などといった福利厚生事業を主に行っています。そのほか、金沢産業技術専門学校で年一回シーリング工事について講習を行うなど、シーリング工事業界の向上のために活動をしています。

一言をお願いします!

【山本 静夫 理事長】

石川県のように単県で組織するシーリング工



写真左▶総会の様子
写真下▶安全大会の様子



事の組合は全国的に珍しく、組合員は繁忙期には協力して仕事を融通し合うなど、同業種同士で仲間意識を持って活動しています。

シーリング工事は建設の仕上げ工程ということもあり、工期が大変な時期があったり、天気の良い悪しに仕事が左右されたり、昨今言われている法定福利費の転嫁など、課題はありますが、建設業界全体で協力しあって、建設業のイメージアップと環境改善を図っていきたくと思っています。そして、これから働く若者にとって魅力ある、働きやすい業界にしていくことが目標です。

当コーナーに登場していただける事務局さんを募集中です! 自薦、他薦は問いませんので、中央会事務局まで連絡をお待ちしています!

From 編集室

ここ最近、風邪を引くと2~3週間ほど咳が止まらないことが続き、普段面倒くさがりで病院に行かない私ですが、意を決して病院に行きました。

結果は、アレルギー性鼻炎が風邪と併発していたのが原因だったようで、処方してもらった薬を飲むと悩んでいた症状がピタッと治まってしまいました。

やはり何事も、素人判断だけでなく、プロによるメンテナンスは大切ですね。

編集者HY



Q プレゼントクイズ

外壁などの壁材と壁材の間の継ぎ目を防水のために埋める工事のことをなんという?

【○○○○○工事】

○にあてはまるカタカナ5文字をお答えください。

正解者の中から抽選で、粗品を差し上げます。(プレゼント詳細はP20)

今後、よりよい誌面づくりを行うために読者の皆さんからのご意見、ご要望をお伺いしたいと思いますので、同封のプレゼント付き読者アンケート回答へのご協力をお願いします。少しでも多くの“声”をお待ちしています。

回答は中央会 FAX:076-267-7720 までお送り下さい。

この一言、あの名言

【ボランテア 尾富春夫 編】

- 一、困ったときはお互い様だから、明日は我が身かもしれないから
- 一、世の中には重たいものはいっぱいあると思いきや、けれど人の命より重いものはこの地球にないと思ってるんです
- 一、現地のお世話になっては、いけない。自己完結、自己責任
- 一、日本っちゃう国は資源の無い国じゃから。だけど知恵が無限にあるんですよ